

# Numrering av hyllor i Arkivalia

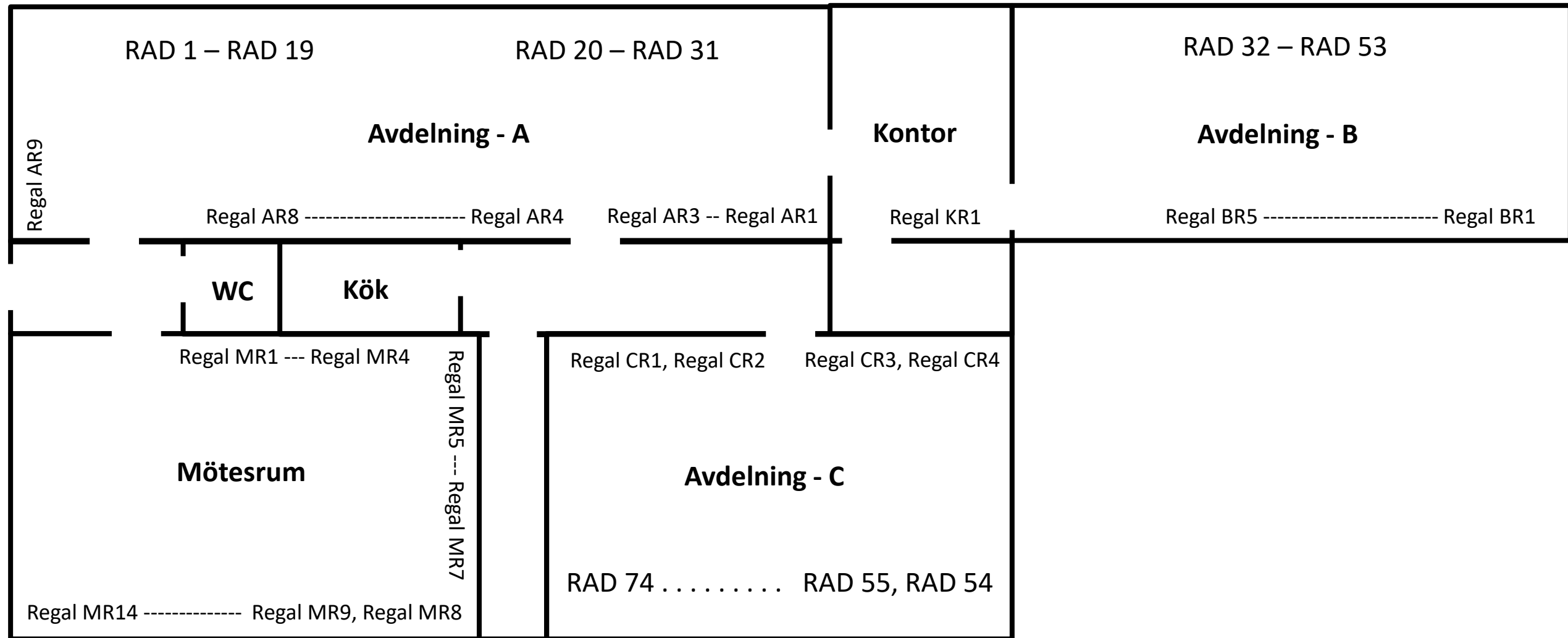

# Numreringen av regaler och hyllplan

Regal: c

Regal: b

Regal: a

Vägg

Rad: 1

Gång

Hyllplan: 4

Hyllplan: 3

Hyllplan: 2

Hyllplan: 1

Vägg

	Regal: c	Regal: b	Regal: a
	Regal: c	Regal: b	Regal: a

Rad: 2

Rad: 1

Gång

## Beskrivning av var en samling är belägen i arkivet

**Exempel 1:** Position för hyllplan 3 i regalen a i rad 1 i avdelning A för en samling anges endast med radens nummer som: **A:1**, eller med radens nummer och regalen som: **A:1:a**, eller med radens nummer och regalen samt hyllplan som: **A:1:a3**.

**Exempel 2:** Position för tre hyllplan (4, 5 och 6) i regalen a i rad 3 avdelning A för en samling anges som: **A:3** eller **A:3:a** eller **A:3:a4-a6**.

**Exempel 3:** Position för två hyllplan 5 i två regaler i regalerna b i rad 1 och rad 2 i avdelning A för en samling kan anges enligt vilket utrymme som samlingen upptar: **A:1-A:2** eller **A:1:b-A:2:b** eller **A:1:b5-A:2:b5**. Om positionen anges från den sida som samlingen hanteras: **A:1** eller **A:1:b** eller **A:1:b5**.

Numreringsplan för övriga hyllor, regaler och hyllplan har också nu samtidigt uppgjorts.

**Exempel 5:** Positionen för en samling tillhörande fotosamlingarna i regal AR1 i avdelning A anges som: **AR1**

Detta dokument är arkiverat som ett PowerPoint och PDF dokument under fliken "B.b.5 Hyll-listor" i Arkivalias digiarkiv.

# Bokhyllans anatomi

23 oktober 2019

 [Magasin](#)

 [Prenumerera via e-post](#)

[Till startsidan av  
samlingsbloggen](#)

Vill du prata hyllinredning och magasinsplanering med oss på KB? Välkommen till en värld formad av längor, hyllplan och regaler.

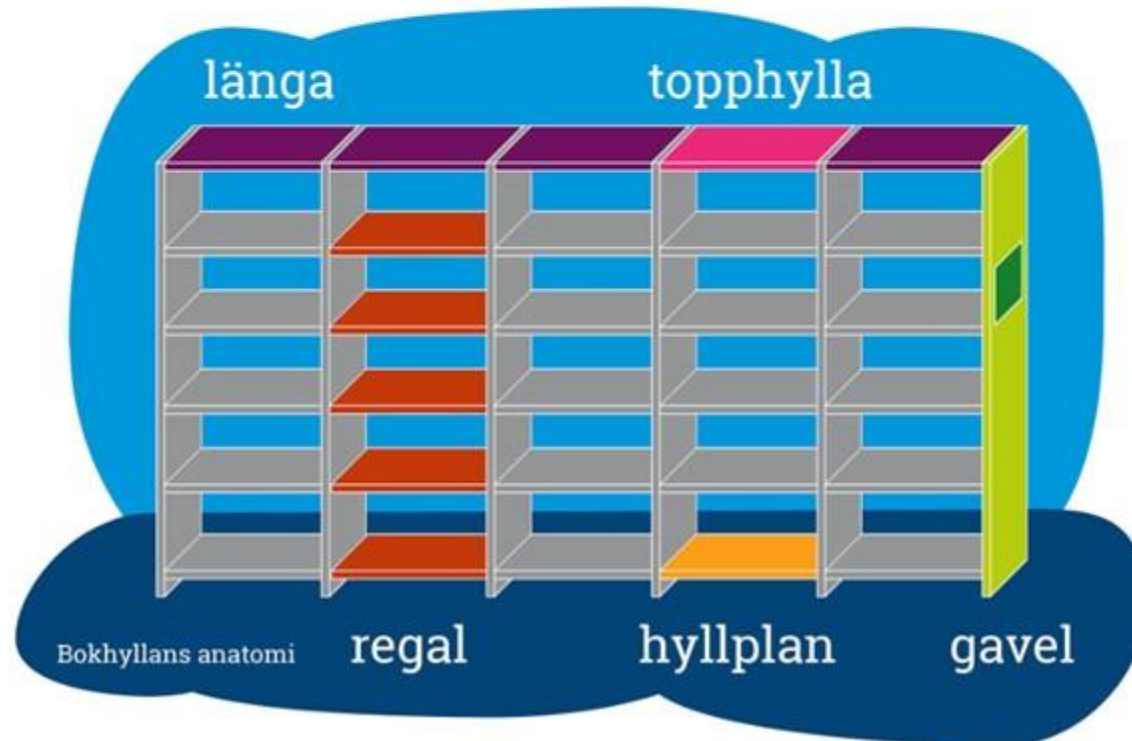

National Library  
of Sweden

Bokhyllans anatomi

regal

hyllplan

gavel